

704型ピンチバルブ

NEO-PINCH VALVES

■補修セット 部品リスト

品名	数量
ゴムスリーブ(CR)	1
ゴムフランジ(CR)	2
接着剤	1
取り扱い説明書	1

流体制御の明日を開く

OKM 株式会社 オーケーエム

- 本社・工場 滋賀県蒲生郡日野町大谷 4 4 6 - 1
〒529-1608 TEL(0748)52-2131代 FAX(0748)52-5025
- 東京支店 東京都中央区八丁堀2-20-9 八丁堀FRONT3F
〒104-0032 TEL(03)3206-1871代 FAX(03)3206-1873
- 大阪支店 大阪市西区江戸堀1-9-1 肥後橋センタービル1 1F
〒550-0002 TEL国内営業部(06)6445-1223代・海外営業課(06)6445-0501代
FAX(06)6445-1333
- 名古屋営業所 名古屋市千種区池下1丁目9-10 橋本ビル5F
〒464-0067 TEL(052)752-8831 FAX(052)752-8833
- 広島営業所 広島市中区大手町3-8-1 大手町中央ビル3F
〒730-0051 TEL(082)246-7532 FAX(082)246-7597
- 福岡営業所 福岡市中央区長浜2-4-1 東芝福岡ビル16F
〒810-0072 TEL(092)716-7090 FAX(092)716-7091

OKM



■ゴムスリーブ交換要領書

OKUMURA ENGINEERING corp.

ゴムスリーブの交換は下記の手順で行なって下さい。

●分解●

- 1 ▶ ①両フランジ部に取り付けてある全数の②ストッパーボルトを5mm以上ゆるめて下さい。(下図A参照)

【図A】

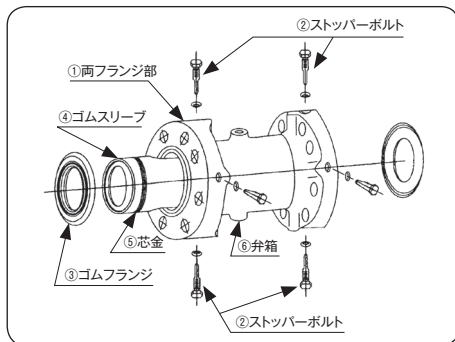

- 2 ▶ どちらか一方の③ゴムフランジをマイナスドライバーなどで図の様にくめつけて下さい。(右図B参照)

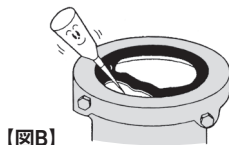

【図B】

- 3 ▶ ③ゴムフランジを④ゴムスリーブからペンチなどで引きはがして下さい。
- 4 ▶ ③ゴムフランジを抜いた側から④ゴムスリーブを押すと、抜き取ることができます。(上図A参照)
この時、②ストッパーボルトが④ゴムスリーブの⑤芯金に引っかかっていると、④ゴムスリーブを抜くことができません。

●組み立て●

- 1 ▶ ⑥弁箱内面を清掃して下さい。(左図A参照)
- 2 ▶ ⑥弁箱内面にシリコンスプレーを塗布しゴムフランジを挿入しやすくして下さい。(オイル等は使用しないで下さい)
- 3 ▶ ⑥弁箱に④ゴムスリーブを挿入して下さい。(左図A参照)
- 4 ▶ ④ゴムスリーブの⑦割面を⑧操作圧力供給口より90度回転した位置に合わせて、②ストッパーボルトで固定して下さい。(下図C参照)この時、④ゴムスリーブの⑤芯金の溝に②ストッパーボルトが確実にハマり込むようにして下さい。

【図C】

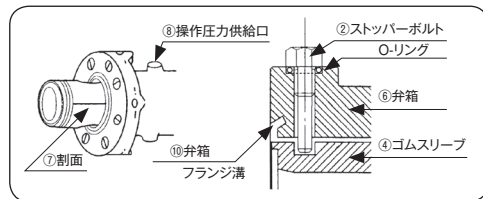

- 5 ▶ ④ゴムスリーブの位置を動かさないようにして、フランジ面に瞬間接着剤(補修部品セットに入っています)を塗布して下さい。下図Dに示す⑨接着面に適量を塗布して下さい。

- 6 ▶ ③ゴムフランジを⑩弁箱フランジ溝にはめ込みながら④ゴムスリーブと③ゴムフランジを接着します。④ゴムスリーブと③ゴムフランジの接着面に凹凸がついておきますので、均一に重なるように合わせて下さい。接着せずに離れてしまう場合は、1～2分固定していただくと接着します。これを両側のフランジについて行なって下さい。(右図D参照)

